

**TYPENSCHHEIN**

**FÜR**

**Citroën ID 19 - Serie B**

S. A. ANDRE CITROEN / PARIS

**FERDINAND MUSIL**  
Inspektor  
**Bundesländer-Versicherung**  
1210 Wien-Am Spitz 7  
☎ Büro 38 75 02 ☎ Privat 22 46 114

**CITROËN-ÖSTERREICH GES. M. B. H.**

WIEN 1, LUGECK 1-2, TELEFON 52 96 77

WIEN 23, PERFEKTASTRASSE 75, TELEFON 86 16 91

# Typenschein

Name und Wohnort des Erzeugers des Fahrzeuges  
(bei ausländischer Herkunft des Bevollmächtigten des Erzeugers):

S. A. André Citroën

133. Quai André Citroën, Paris

Citroën-Österreich Ges. m. b. H.

Wien 1, Lugeck 1—2

Wien 23, Perfektastraße 75

Firmenmäßige Typenbezeichnung:

CITROEN ID 19 - SERIE B

S. A. André Citroën, Paris, Frankreich

Citroën ID 19 - Serie B



Wien, am 10. 7. 1967

Anschrift des Käufers:

Hr. Dr. Franz DOUDA  
Erster Generalanwalt

Wien 9.,  
Julius Tandler-Pl. 8/8

Wir bescheinigen hiemit, daß das von Ihnen heute erstandene Kraftfahrzeug des Baujahres 1967, das bei uns die Fahrgestell-Nr. 3744099 und die Motor-Nr. 327024430 führt, mit der nachstehend beschriebenen und vom Bundesministerium für Handel und Wiederaufbau genehmigte Type übereinstimmt. Eine Abschrift des Genehmigungsbescheides ist angeschlossen.

**CITROEN ÖSTERREICH**

Gesellschaft m. b. H.

Unterschrift eines zeichnungsberechtigten Vertreters  
des Ausstellers

Nummer des Verzeichnisses  
gem. § 30 Abs. 3 KFG. 1955:

805/67

Bundesministerium  
für Handel, Gewerbe und Industrie



## Typengenehmigungs-Bescheid

An die

Firma Citroën-Österreich Ges. m. b. H.

1010 Wien, Rotenturmstraße - Ecke Lugeck

Zahl 189.625-III/20-1966

Prüf-Nr. F/1235/66

### Spruch:

- Das Bundesministerium für Handel, Gewerbe und Industrie genehmigt gemäß §§ 28 und 33 des Kraftfahrzeuggesetzes 1955 unter den im Punkt 2 angeführten Bedingungen die im Punkt 5 beschriebene und im Punkt 6 durch eine Zeichnung dargestellte Type. Für die Genehmigung ist nach der Bundesverwaltungsabgabenverordnung 1957, Tarifpost 248, ein Betrag von 500 Schilling zu entrichten.
- Bedingungen:
- Name und Wohnort des Erzeugers des Fahrgestelles und des Aufbaues:  
S. A. André Citroën, Paris, Frankreich
- Firmenmäßige  
Typenbezeichnung: Citroën ID 19 - Serie B

### Technische Beschreibung des Fahrzeuges Fahrgestelles

|   |  |
|---|--|
| Art des Fahrzeuges, des Aufbaues, Anzahl der Sitzplätze, Stehplätze:  | Personenkraftwagen mit geschlossenem Aufbau, 2 Sitze vorne, 3 Sitze hinten, insgesamt 5 Sitze einschließlich Lenkersitz                                    |
| Eigengewicht  | 1245 kg  |
| Zulässige Belastung   | 480 kg   |
| Zulässiges Gesamtgewicht  | 1725 kg  |
| Zulässige Achsdrücke: vorne 1020 kg*<br>hinten 800 kg*<br>*innerhalb des zul. Gesamtgewichtes   |  |
| Erzeugungsnummer<br>sowie Jahr der Erzeugung des  | a) Fahrgestelles<br>Nr. 3710475 Jahr 1966<br>b) Motors<br>Nr. 0325003683 Jahr 1966   |
| Kraftquelle   | Verbrennungskraftmaschine  |
| Bauart des Motors   | Vergasermotor  |
| a) Arbeitsweise   | Viertakt   |
| b) Anzahl der Zylinder  | 4  |
| c) Hub und Bohrung  | 85,5 mm 86 mm  |
| d) Gesamthubraum  | 1,985 Liter  |
| e) Größte Motorleistung an der Kupplung   | 78 PS bei 5250 U/min   |
| Art der Vorrichtung zur Dämpfung des Auspuffgeräusches:<br>Erzeuger, Type:  | Expansionsschalldämpfer, Erzeuger Citroën. Anordnung und Ausführung lt. Zeichnung.   |
| Stärkstes Betriebsgeräusch:   | 85 Phon  |
| Art der Kraftübertragung und des Antriebes<br>(mechanisch, elektrisch, hydraulisch, Hinterradantrieb, Vorderradantrieb, Vierradantrieb) | Mechanisch über Einscheiben-trockenkupplung, Schaltgetriebe mit 4 Vorwärtsgängen und 1 Rückwärtsgang. Ausgleichsgetriebe, Triebwellen auf die Vorderräder. |

|   |  |
|---|--|
| Übersetzungen im Getriebe und in der (den) Triebachse(n)                  | 3,246, 1,834, 1,173, 0,785<br>Rückwärtsgang: 3,154<br>Triebachse: 4,375  |
| Zahl und Art der Bremsvorrichtungen                                       | Betriebsbremse (Fußbremse):<br>Zweikreisige hydraul. Fremdkraftbremsen mit selbsttätiger Lastabhängigkeit, Scheibenbremsen auf die Triebwellen der Vorderräder wirkend und Innenbackenbremsen auf die Hinterräder wirkend.<br>Feststellbremse (Handbremse):<br>Mechanisch betätigte Scheibenbremsen auf die Triebwellen der Vorderräder wirkend. |
| Art und Mindestmaße der Bereifung und Bezeichnung der Felge<br>Luftreifen | vorne 180-380/180-15 XAS<br>auf Felge 5 J-15 SBM 5-48<br>hinten 180-380/180-15 XAS<br>auf Felge 5 J-15 SBM 5-48  |
| Radstand<br>Spurweite vorne<br>" hinten<br>Durchmesser des Wendekreises   | 3125 mm<br>1500 mm<br>1300 mm<br>12,5 m  |
| Größte Länge<br>" Breite<br>" Höhe  | 4838 mm<br>1790 mm<br>1470 mm  |
| Art und Typenbezeichnung der Heizvorrichtung und Name des Erzeugers       | Frischlufstrom von elektrisch angetriebenem Gebläse über einen durch das Kühlwasser erwärmten Heizkörper, Erz. Citroën.  |
| Wesentliche Abweichungen von den üblichen Bauarten                        | Die im Pkt. 1 des Spruches angeführte Ausnahmegenehmigung gem. § 33 KFG 1955 bezieht sich auf die Vorderachsbremsanlage, die den Bestimmungen des § 4 Abs. 1 der KfV 1955 nicht entspricht.  |
| Scheinwerfer  | Prüf-Nr.<br>1483<br>1465   |
| Decklichter   | Prüf-Nr.<br>3407   |
| Bremslichter  | Prüf-Nr.<br>3407   |
| Fahrtrichtungsanzeiger  | Prüf-Nr.<br>2412<br>2425<br>6205   |
| Kennzeichenbeleuchtung  | Prüf-Nr.<br>3407   |
| Rückstrahleinrichtungen   | Prüf-Nr.<br>5205   |
| Warnvorrichtungen   | Prüf-Nr.<br>7212<br>7222   |

# CITROËN ID 19 Serie B

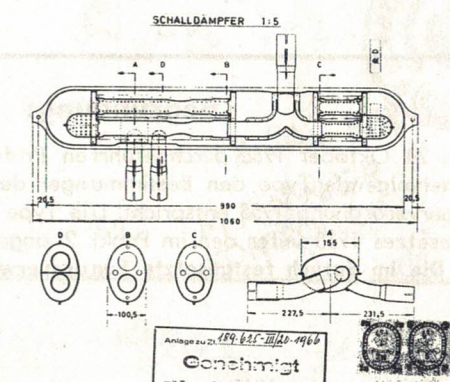
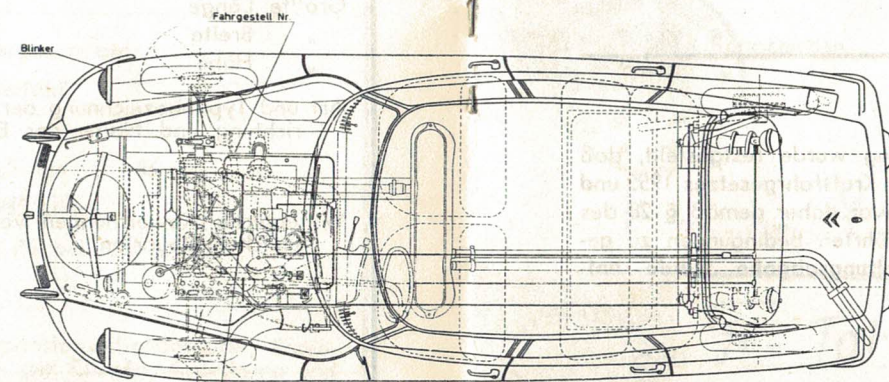
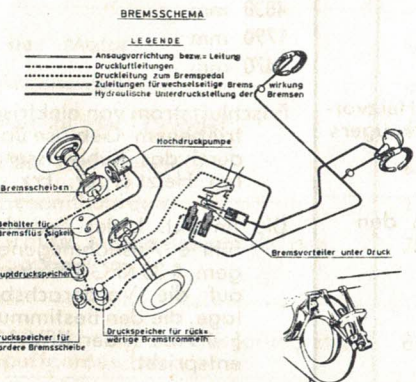
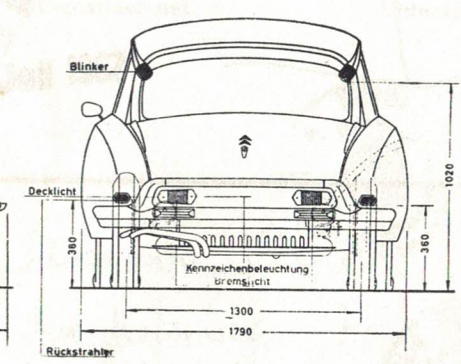
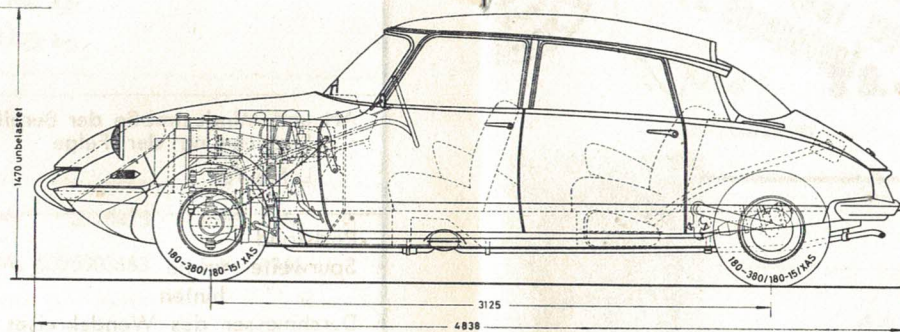
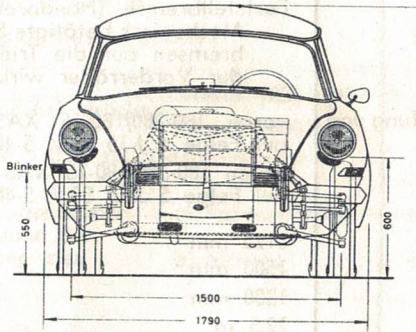

VARIANTE 2: Feststellbremse mit Fußbetätigung

VARIANTE 1: Feststellbremse mit Handbetätigung

Motor Nr. \_\_\_\_\_

Anlage zu Zf. 189.635-1110-1960

**Genehmigt**

mit Typen- und Einzelzeichnungen vom 12. September 1960

Für den öffentlichen Handel, für den Export und Industrie

*W. Homola*

M=1:1

6. Mit Maßen versehene Zeichnung des Fahrgestelles, allenfalls auch baues (Reproduktion der dem Genehmigungsbescheid angehefteten Ze...

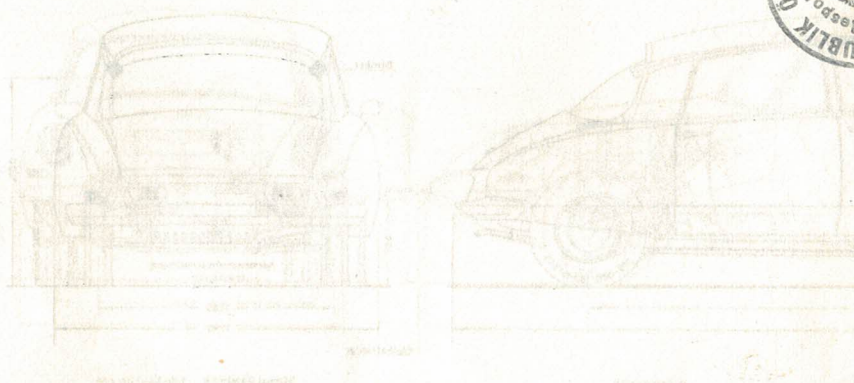

**Begründung:**

Bei der am 20. Oktober 1966 durchgeführten Prüfung wurde festgestellt, daß die zu genehmigende Type den Bestimmungen des Kraftfahrzeuggesetzes 1955 und der Kraftfahrzeugverordnung 1955 entspricht. Die Type war daher gemäß § 28 des Kraftfahrzeuggesetzes 1955 unter den im Punkt 2 angeführten Bedingungen zu genehmigen. Die im Spruch festgesetzte Bundesverwaltungsabgabe wurde entrichtet.

Wien, am 17. November 1966



Für den Bundesminister:

*Dipl.-Ing. F. Horvath*  
Ministerialrat.

Eintragungen der Behörden gem. § 36, Abs. 3 KFG. 1955



*Dr. Franz DOUDA*  
*Wien P. Julius Tautbespl. 8/2*  
*W 382*

Adresse: .....  
wurde das Kennzeichen .....  
abgegeben am *7. Mai 1981* Dienststempel  
*Wien* am ..... 19.....  
Unterschrift *[Signature]*

12. Juli 1981  
Antrag übergeben  
Dr. Franz DOUDA



*Hermann CERA*  
*M. Mühnhofenweg 7*  
*W 400.704*

Kennzeichen .....  
abgegeben am *7. Sep. 1984* Dienststempel  
*Wien* am ..... 19.....  
Unterschrift *[Signature]*  
MÄNNER KONTROLLOR



*Fr. TOMENENDAL Gertrud*  
*10., Trostb. 13/1/9*  
*W 554467*

Kennzeichen .....  
abgegeben am *03. Okt. 1984* Dienststempel  
*Wien* am ..... 19.....  
Unterschrift *[Signature]*  
FRANK

